

Pasquale

Lea



Traditionelles Design mit neuer Technik. Pasquale, der Pelletherd zum Heizen und Kochen. Einstellbar auf 5 Leistungsstufen, mit oder ohne Raumluftventilator, damit beheizen Sie auch große Räume problemlos. Der Tank fasst 16 Kg. Pellets.

Technische Daten

Wirkungsgrad : 90 %
Nennleistung : 7,2 kW
Leistungsbereich : 2,7 - 8 kW
1. BImSchV - Stufe 2 : Erfüllt
Ökodesign 2022 : Erfüllt

Abgastemperatur : 146 °C
Abgasmassenstrom : 5,2 m (g/s)
Förderdruck : 11,0 Pa
Mittlerer CO₂-Gehalt : 0,014 %

Energieeffizienzklasse:



Pasquale

Lea

Skizzen, Daten und Maße

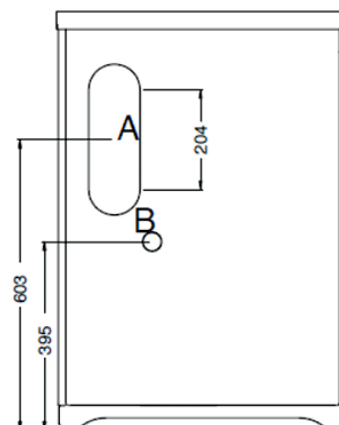
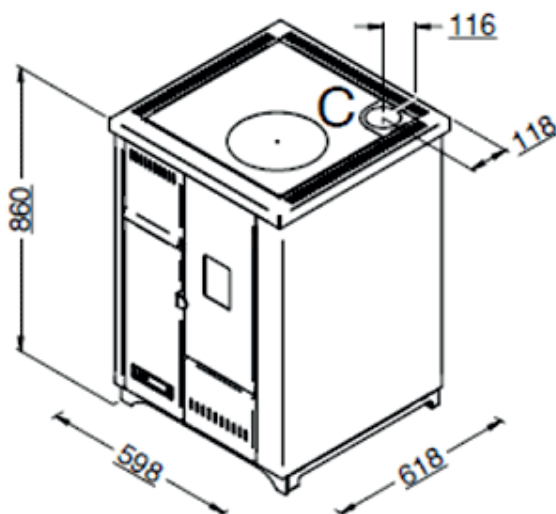
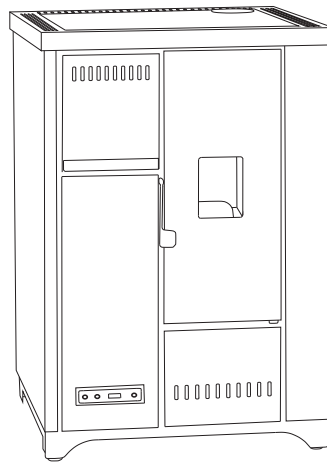

Extra Details/Technische Daten

Abmessungen in mm HxBxT	Ext.Luftzufuhr	Gewicht	1+ 2 BimschV	Luft Verordn. der Schweiz	Raumheizvermögen in cbm	Ö-Norm	Geprüft nach EN
860x600x618	ja	116 Kg	ja	ja	200	ja	16510-2-6
Korpusfarbe	Feuerraumauskleidung	Verkleidung	Brennstoffe	Tankinhalt	Aschekasten	Brennertopf	Vollautomatik
Schwarz	Stahl	Stahl/ Pulverbeschichtet	Holzpellets	16 Kg	ja	ja	ja
Staub bez, auf 13% O2: 19 mg/Nm ³			NOX: 139 mg/Nm ³		CO: 178 mg/Nm ³	OGC: 12,5 mg/Nm ³	



ENERG
енергия · ενέργεια

Y IJA
IE IA

Globe-fire / Eva Stampaggi

Pasquale/ Lea



A⁺

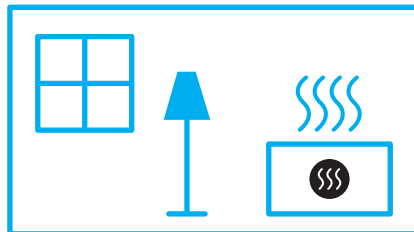

7,2
kW

ENERGIA . ЕНЕРГИЯ . ΕΝΕΡΓΕΙΑ . ENERGIJA . ENERGY . ENERGIE . ENERGI

2015/1186